



**КРЕПКИЕ ПОГРУЗЧИКИ.  
НАДЕЖНЫЕ ПАРТНЕРЫ.™**



# **ТРЕХОПОРНЫЕ ЭЛЕКТРИЧЕСКИЕ ВИЛОЧНЫЕ ПОГРУЗЧИКИ**

**A1.3-1.5XNT**

**1300-1500 кг**



# A1.3XNT, A1.5XNT

ОТЛИЧИТЕЛЬНЫЙ ПРИЗНАК		HYSTER		HYSTER	
		A1.3XNT		A1.5XNT	
1.1	Производитель (сокращенное наименование)	Электрический (АКБ)		Электрический (АКБ)	
1.2	Тип производителя	Сидя		Сидя	
1.3	Привод : электрический (от АКБ или сети), дизель, бензин, газ, эл. сеть	1.3		1.5	
1.4	Управление: ручное, пешеходное, стоя, сидя, комплектующих заказов	500		500	
1.5	Номинальная грузоподъемность/номинальная нагрузка	326		326	
1.6	Расстояние до центра тяжести груза	1168		1222	
1.8	Расстояние от центра оси ведущего моста до спинки вил				
1.9	Колесная база				
МАССА		2700		2905	
2.1	Эксплуатационная масса	3319	631	3755	649
2.2	Нагрузка на ось, с грузом, переднюю/заднюю	1184	1516	1240	1665
2.3	Нагрузка на ось, без груза, переднюю/заднюю				
ШИНЫ/ПЛАСЯ		SE		SE	
3.1	Шины: L = пневматические, V = бандажные, SE = суперэластик	18x7-8		18x7-8	
3.2	Размер шин, передние	18x7-8		18x7-8	
3.3	Размер шин, задние	2 / 1X		2 / 1X	
3.5	Количество колес, передние/задние (X = ведущие)	836	896	836	896
3.6	Колея передних колес	-		-	
3.7	Колея задних колес				
РАЗМЕРЫ		5 / 5		5 / 5	
4.1	Угол наклона мачты/каретки вил, вперед/назад	2230		2230	
4.2	Высота по мачте, сложенная мачта	100		100	
4.3	Свободный ход	3320		3320	
4.4	Подъем	3868		3868	
4.5	Высота по мачте, раздвинутая мачта	2060 (1980 ✓)		2060 (1980 ✓)	
4.7	Высота по ограждению безопасности (кабине) +	926		926	
4.8	Высота по сиденью/платформы ●	540		540	
4.12	Высота муфты	2724		2778	
4.19	Общая длина ‡	1724		1778	
4.20	Длина до спинки вил ‡				
4.21	Общая ширина *	996	1056	996	1056
4.22	Размеры вил ISO 2331	40	80	40	80
4.23	Каретка ISO 2328, класс/тип A, B	1000		1000	
4.24	Ширина каретки ●	IIA		IIA	
4.31	Клиренс, под мачтой, с грузом	907		907	
4.32	Клиренс, по центру колесной базы	88		88	
4.34.1	Ширина рабочего коридора для паллет 1000 × 1200 поперек ★	85		85	
4.34.2	Ширина рабочего коридора для паллет 800 × 1200 вдоль ✦	3053		3107	
4.35	Радиус разворота	3176		3230	
4.36	Внутренний радиус разворота	1398		1452	
		0		0	
ХАРАКТЕРИСТИКИ ПРОИЗВОДИТЕЛЬНОСТИ		12.0		12.5	
5.1	Скорость движения, с грузом/без груза ▽	0.30		0.51	
5.2	Скорость подъема, с грузом/без груза	0.50		0.46	
5.3	Скорость опускания, с грузом/без груза	951		975	
5.5	Тяговое усилие, с грузом/без груза **	6246		6212	
5.6	Макс. тяговое усилие, с грузом/без груза ***	8.2		12.1	
5.7	Преодолеваемый наклон, с грузом/без груза **** †	16.3		14.5	
5.8	Макс. преодолеваемый наклон, с грузом/без груза **** †	5.6		4.7	
5.9	Время разгона, с грузом/без груза ▽			5.7	
5.10	Рабочий тормоз	Гидравлический		Гидравлический	
5.10	Рабочий тормоз				
ЭЛЕКТРОДВИГАТЕЛЬ		4.7		4.7	
6.1	Мощность тягового электродвигателя S2 60 мин	6.0		6.0	
6.2	Мощность двигателя подъема при S3 15%	DIN 43535A		DIN 43535A	
6.3	Аккумуляторная батарея по DIN 43531/35/36 A, B, C, нет	24	735/875	24	840/1000
6.4	Напряжение/номинальная емкость АКБ K5	570		642	
6.5	Масса АКБ	3.9		4.0	
6.6	Энергопотребление в соответствии с циклом VDI △ +	кВтч/ч @ кол. циклов			
ДОПОЛНИТЕЛЬНЫЕ ХАРАКТЕРИСТИКИ		AC		AC	
8.1	Тип узла привода	155		155	
10.1	Рабочее давление для навесного оборудования	20		20	
10.2	Объем масла для навесного оборудования ✧	59		59	
10.7	Уровень шума на месте водителя L <sub>PAZ</sub> ⊕	Штырь		Штырь	
10.8	Тягово-сцепное устройство, тип DIN				

Технические данные на основании VDI 2198.

\* Стандартный/широкий протектор \*\* номинал 60 минут \*\*\* номинал 5 минут \*\*\*\* номинал 30 минут

## ОБОРУДОВАНИЕ И ВЕС:

Веса (строка 2.1) основываются на следующих спецификациях: Погрузчик в комплекте с 2-секционной мачтой без свободного хода и высотой подъема 3360 мм, стандартной кареткой с ограждением каретки и вилами 1000 мм и защитным ограждением груза, механическими рычагами для управления гидравлическими функциями, шинами суперэластик.

# РАЗМЕРЫ ПОГРУЗЧИКА

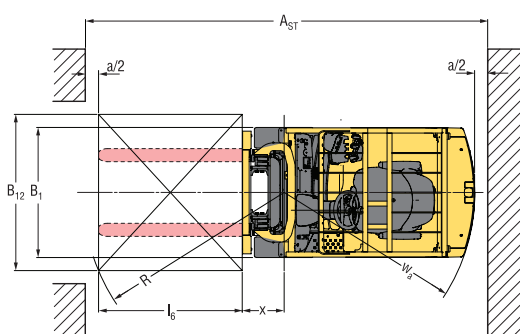
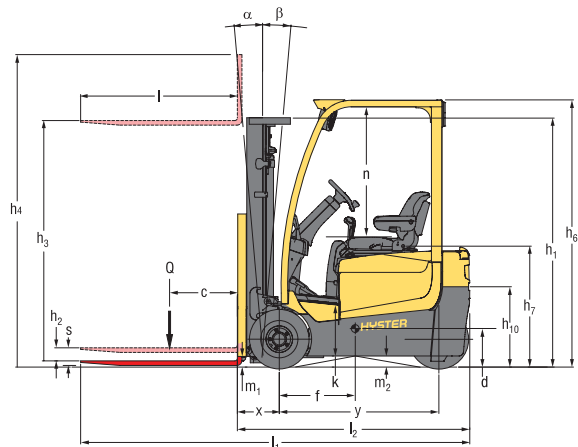

⊙ = Центр тяжести погрузчика без груза

$$R = \sqrt{(l_6 + x)^2 + \left(\frac{b_{12} - b_{13}}{2}\right)^2}$$

$A_{st} = W_a + x + R + a$  (см. строки 4.34.1 и 4.34.2)

$a$  = Минимальный рабочий зазор  
(Стандартный VDI = 200 мм. Рекомендация BITA = 300 мм)

$l_6$  = Длина груза

## ПРИМЕЧАНИЕ:

Спецификации зависят от состояния машины, от ее оборудования, а также от типа и состояния рабочей зоны. Если данные спецификации критичны, предлагаемые условия эксплуатации необходимо обсудить с Вашим дилером Hyster.

- ‡ Грузоподъемная мачта в вертикальном положении
- ¶ По нижней поверхности вилок
- Без ограждения каретки
- Добавьте 32 мм на ограждение каретки
- ★ 2-секционная и 3-секционная мачта, для мачты со свободным ходом нужно вычесть 3 мм.
- ❖ 2-секционная и 3-секционная мачта, для мачты со свободным ходом нужно вычесть 4 мм.
- Указано полностью амортизированное сидение.
- +  $h_6$  с допуском +/- 5 мм
- ◇ Переменное значение
- ▽ Параметр высокой производительности HiP
- △ Параметр низкого энергопотребления eLo
- ⊕ 45 циклов
- † Показатели преодолеваемого наклона (строки 5.7 и 5.8) даны для сравнения тяговой способности, но не предназначены одобрить эксплуатацию погрузчика на таких наклонах. Соблюдайте указания в руководстве по эксплуатации, касающиеся работы на наклонных поверхностях.
- ◆ Ширина рабочего коридора (строки 4.34.1 и 4.34.2) рассчитана в соответствии со стандартом VDI, как показано на рисунке. Британская Ассоциация промышленного машиностроения (British Industrial Truck Association) рекомендует добавлять 100 мм к общему зазору (размер  $a$ ) дополнительного пространства сзади погрузчика для маневрирования.
- ⊗  $L_{раз}$ , измерено в соответствии с циклами испытаний и на основании значений веса, указанных в EN12053.
- ✓ Опциональное
- Указано полностью амортизированное сидение. Добавьте 40 мм на сидение в полностью сжатом состоянии.

## ПОЯСНЕНИЯ К ТАБЛИЦАМ:

- ▶ Необходима широкая колея. Возможна стандартная колея, обращайтесь к вашему дилеру Hyster.
- ◇ Необходима широкая колесная база. Стандартная ширина не доступна.
- ◆ Скорость наклона уменьшается до 1° в секунду механическим ограничителем скорости наклона мачты для высот 5000 мм и выше.
- ❖ Макс. высота подъема вилок =  $h_2 + s$  Ширина встроенного механизма бокового смещения каретки составляет 906 мм или 939 мм с ограждением каретки.
- Свободный ход (верхняя поверхность вилок) =  $h_2 + s$
- ▲ Добавьте 721 мм с увеличенным ограждением каретки.
- ✕ Добавьте 723 мм с увеличенным ограждением каретки.
- ✳ Отнимите 723 мм с увеличенным ограждением каретки.

## ПРИМЕЧАНИЕ

При работе с поднятыми грузами необходимо соблюдать осторожность. Когда каретка и/или груз подняты, устойчивость погрузчика уменьшается. Важно, чтобы в поднятом состоянии наклон мачты вилочного погрузчика был минимальным, независимо от направления движения.

Операторы должны пройти обучение и придерживаться инструкций, которые содержатся в Руководстве по эксплуатации.

Изменения в конструкции Hyster могут вноситься производителем без предварительного извещения. Представленные на иллюстрациях автопогрузчики могут быть оснащены дополнительным оборудованием.

## CE Техника безопасности:

Данный погрузчик отвечает действующим нормативам ЕС.

Размеры (mm)	A1.3XNT	A1.5XNT
d	525	520
f	655	700
k	485	485
n ¥	1026	1026

## НОМИНАЛЬНЫЕ МОЩНОСТИ

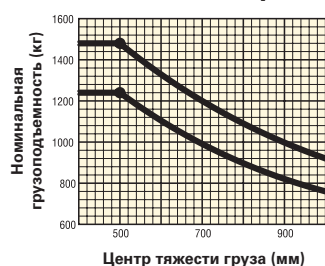

## Центр тяжести груза

Расстояние от спинки вилок до центра тяжести груза.

## Номинальная нагрузка

Исходя из мачты с высотой подъема до 3800 мм (до верхней поверхности вилок).

## ИНФОРМАЦИЯ О МАЧТАХ И ГРУЗОПОДЪЕМНОСТИ

Данные приведены для стандартного оборудования. При использовании нестандартного оборудования эти значения могут измениться. Для получения дополнительной информации обращайтесь к вашему дилеру Hyster.

### A13-15XNT – Мачты Vista/Vista Plus

	Максимальная высота вил (мм) ❖	Угол наклона	Общая высота по сложенной мачте (мм)	Общая высота по раздвинутой мачте (мм)	Свободный ход (верхняя поверхность вил) (мм) □
2-секционная мачта Vista Plus (LFL)	2860	5°	1980	3368 ▲	140
	3360	5°	2230	3868 ▲	140
	3860	5°	2580	4368 ▲	140
	4360	5°	2830	4868 ▲	140
	4860	5°	3180	5368 ▲	140
2-секционная мачта Vista (FFL)	3018	5°	1980	3613 ✕	1405 *
	3218	5°	2080	3813 ✕	1505 *
	3718	5°	2330	4313 ✕	1755 *
	4338	5°	2680	4913 ✕	2105 *
3-секционная мачта Vista Plus (FFL)	4300	5°	1980	4808 ✕	1472 *
	4600	5°	2080	5108 ✕	1572 *
	4900	5°	2180	5408 ✕	1672 *
	5200 ♣	5°	2330	5708 ✕	1822 *
	5500 ♣	5°	2430	6008 ✕	1922 *

### A13-15XNT – Таблица грузоподъемности в кг при центре тяжести 500 мм

	Шины суперэластик				
	Максимальная высота вил (мм) ❖	Без механизма бокового смещения		С механизмом бокового смещения	
		A1.3XNT	A1.5XNT	A1.3XNT	A1.5XNT
2-секционная мачта Vista Plus (LFL)	2900	1300	1500	1280	1480
	3360	1300	1500	1280	1480
	3860	1300	1500	1270	1470
	4360	1300	1500	1260	1460
	4860	1230	1430	1190	1390
2-секционная мачта Vista (FFL)	3018	1300 ◊	1500 ◊	1260 ◊	1450 ◊
	3218	1300 ◊	1500 ◊	1250 ◊	1450 ◊
	3718	1300 ◊	1500 ◊	1250 ◊	1450 ◊
	4338	1300 ◊	1500 ◊	1230 ◊	1440 ◊
3-секционная мачта Vista Plus (FFL)	4300	1300	1500	1240	1440
	4600	1300	1470	1220	1420
	4900	1220	1400	1160	1360
	5200 ♣	1170 ▶	1360 ▶	1110 ▶	1300 ▶
	5500 ♣	1110 ▶	1210 ▶	1050 ▶	1210 ▶

### A13-15XNT – Таблица грузоподъемности в кг при центре тяжести 600 мм

	Шины суперэластик				
	Максимальная высота вил (мм) ❖	Без механизма бокового смещения		С механизмом бокового смещения	
		A1.3XNT	A1.5XNT	A1.3XNT	A1.5XNT
2-секционная мачта Vista Plus (LFL)	2860	1150	1320	1150	1320
	3360	1150	1320	1140	1320
	3860	1150	1320	1130	1310
	4360	1150	1320	1130	1310
	4860	1090	1250	1070	1240
2-секционная мачта Vista (FFL)	3018	1150 ◊	1320 ◊	1120 ◊	1300 ◊
	3218	1150 ◊	1320 ◊	1120 ◊	1300 ◊
	3718	1150 ◊	1320 ◊	1120 ◊	1300 ◊
	4338	1150 ◊	1320 ◊	1110 ◊	1290 ◊
3-секционная мачта Vista Plus (FFL)	4300	1150	1320	1110	1290
	4600	1120	1290	1090	1270
	4900	1080	1250	1040	1220
	5200 ♣	1030 ▶	1200 ▶	960 ▶	1170 ▶
	5500 ♣	980 ▶	1140 ▶	940 ▶	1110 ▶

**ПРИМЕЧАНИЕ:** Для расчета грузоподъемности погрузчика на основании спецификаций погрузчика, отличных от указанных в вышеприведенных таблицах, проконсультируйтесь у Вашего дилера Hyster. Указанные номинальные мощности относятся к мачтам в вертикальном положении, которые устанавливаются на погрузчиках, оборудованных стандартной кареткой или кареткой с механизмом бокового смещения, а также вилами номинальной длины. Мачты, высота которых превышает максимальную высоту подъема вилочных подхватов, указанную в таблице, классифицируются как высокоподъемные и, в зависимости от типа шин/протектора, могут потребовать уменьшения грузоподъемности погрузчика, ограничения угла наклона назад или установки широкой колеи.

## ХАРАКТЕРИСТИКИ ПРОДУКЦИИ

A1.3-1.5XNT предназначены для перемещения грузов в условиях ограниченного пространства, для погрузки и разгрузки автомобилей наиболее эффективным образом и для перемещения паллетов в контейнерах и на складах, и представляет собой экономичное решение, соответствующее потребностям в условиях незначительных и средних нагрузок.

Эта серия обладает различными функциональными возможностями, включая режимы высокой производительности (HiP) и экономичности (eLo), а также расположенный на уровне глаз оператора многофункциональный дисплей, которые являются стандартными в ряду вилочных электропогрузчиков Hyster.

### НАДЕЖНОСТЬ

- Прочная конструкция шасси обеспечивает превосходную долговечность и устойчивость, способствуя безопасности оператора и повышая производительность.
- Использование проверенных компонентов, например, фитингов с торцовыми уплотнительными кольцами круглого сечения и герметичных электрических разъемов, а также коммуникационной сети CANbus, обеспечивает надежность при длительной эксплуатации.
- Датчики трансмиссии, работающие на эффекте Холла, повышают надежность погрузчика и снижают время простоев.
- Технология тяговых и подъемных электродвигателей переменного тока обеспечивает высокую надежность погрузчика в течение продолжительных смен и в значительной степени снижает время простоя.
- Стальной капот и прочные боковые панели обеспечивают повышенную устойчивость ударам, естественному износу и истиранию.

### МИНИМАЛЬНЫЕ ЭКСПЛУАТАЦИОННЫЕ РАСХОДЫ

- Концепция рационального проектирования Hyster формирует оптимальное соотношение рабочих параметров, маневренности и сроков смены аккумуляторов в соответствии с целью применения, обеспечивая эффективность и производительность при низких затратах.
- Эксплуатационный параметр eLo (низкое энергопотребление) позволяет снижать затраты, обеспечивая самое низкое потребление энергии в классе – 3,9 кВт·ч/ч (1,3 т) и 4,0 кВт·ч (1,5 т) при прохождении испытания VDI 2 198 (45 циклов).
- Бортовой компьютер погрузчика (VSM) позволяет регулировать эксплуатационные параметры погрузчика, а также осуществлять мониторинг основных функций, обеспечивая высокую производительность в соответствии с целями применения и низкие эксплуатационные расходы.

- Прочные высококачественные компоненты обеспечивают долгосрочную надежность и снижение эксплуатационных затрат. Использование фактически не требующих технического обслуживания компонентов, например, электродвигателей переменного тока, означает, что электрооборудование Hyster требует проведения полной сервисной проверки только через 1000 часов эксплуатации.
- Встроенная термозащита тягового двигателя позволяет защищать компоненты погрузчика, что ведет к снижению эксплуатационных расходов.
- Быстрый вывод диагностической информации обеспечивает точную диагностику, удобное планирование, обслуживание и снижение затрат.
- Доступные опции, которые позволяют снизить эксплуатационные расходы, включают: возврат к установленному углу наклона, комплекты светотехники, встроенный механизм смещения каретки, немаркированные шины, защитное ограждение каретки, расширенную гарантию.

### ЭРГНОМИКА

- Конструкция погрузчика была тщательно продумана, при этом был сделан акцент на удобство для оператора. Большое пространство для ног, интуитивно понятное расположение педалей и низкая высота ступеней обеспечивают комфортные рабочие условия для оператора. Это дает возможность легко и быстро подниматься в кабину и выходить из нее, а также обеспечивает снижение утомляемости на протяжении рабочей смены при движении задним ходом.
- Кабина оператора оснащена стандартным полностью амортизированным сидением с ходом подвески 80 мм. Это позволяет обеспечить исключительный комфорт для оператора и плавное движение с низкими уровнями вибрации от 0,3 до 0,5 м/с<sup>2</sup>, что способствует снижению риска неблагоприятного воздействия на позвоночник.
- Самый низкий в своем классе уровень шума 59 дБ(А) позволяет снизить неблагоприятное воздействие на оператора, обеспечивая максимально комфортные условия работы и более высокую производительность.

# ХАРАКТЕРИСТИКИ ПРОДУКЦИИ

## ЭРГОНОМИКА (ПРОДОЛЖЕНИЕ)

- Опциональный блок минирычагов в подлокотнике для управления гидравлическими функциями, встроенной кнопкой переключения направления движения, аварийным выключателем и звуковым сигналом еще больше повышают уровень комфортности и управляемости.
- Дисплей, расположенный на уровне глаз оператора обеспечивает превосходный обзор, при этом предоставляя ему возможность “одним взглядом” получать нужную информацию о рабочих характеристиках погрузчика или эксплуатационных параметрах, а также оставляет достаточное пространство для хранения на приборной панели.
- Доступные опции, позволяющие повысить эргономику, включают: сидение с высокой спинкой, поясничной опорой и подлокотником, телескопическую рулевую колонку с памятью угла наклона, педаль Monotrol.

## ПРОИЗВОДИТЕЛЬНОСТЬ

- Заднеприводные электропогрузчики с электродвигателями переменного тока с питанием 24 В обеспечивают плавное ускорение, отличные скоростные и тяговые характеристики. Все это в сочетании с рекуперативным торможением обеспечивает высокую производительность при обработке грузов.
- A1.3XNT – это наиболее компактный погрузчик в своем классе, с минимальным радиусом разворота, обеспечивающим превосходную маневренность в узких проходах ( $A_{st}$  с поддоном 1000 x 1200 мм = 3053 мм с вилами шириной 40 мм). Это позволяет оператору перемещаться быстрее и увереннее в ограниченных пространствах и на участках с навалочным хранением. Общая ширина погрузчика, которая составляет 996 мм, упрощает операции по укладке блоками в небольших пространствах.
- Грузоподъемная мачта Vista Plus обеспечивает лучшую в своем классе обзорность и позволяет оператору быстрее захватывать и размещать грузы.
- Для обеспечения оптимальной продолжительности работы между подзарядками поставляются аккумуляторы 735–875 Ач (1,3 т) и 840–1 000 Ач (1,5 т).

- Эксплуатационный режим HiP (Высокая производительность) обеспечивает сравнительно высокую скорость 12,0 км/ч (с грузом) и скорость поднятия 0,3 м/с (с грузом), что соответствует требованиям для применения в нормальных условиях эксплуатации.
- Доступные опции, позволяющие повысить производительность: Возможность выбора из 11 стандартных мачт, минирычагов TouchPoint™, возврата мачты к установленному углу наклона, комплектов освещения, встроенного механизма бокового смещения.

## УДОБСТВО ОБСЛУЖИВАНИЯ

- Доступ к диагностической информации посредством дисплея или подключения ноутбука через разъем на рулевой колонке позволяет техническим специалистам осуществлять мониторинг условий работы погрузчика и планировать проведение работ по техническому обслуживанию.
- Легкосъемный пол, состоящий из двух панелей, обеспечивает удобный доступ к силовым агрегатам, предохранителям и реле.
- Предусмотрена возможность проведения полного технического обслуживания погрузчика без необходимости демонтажа аккумулятора – обеспечен удобный доступ к электродвигателю, насосу, контроллеру и баку гидравлики.
- Сведено к минимуму время простоя для проведения обслуживания благодаря таким особым компонентам, как не требующему технического обслуживания электродвигателю переменного тока, колесным гайкам по DIN, саморегулирующимся рабочим тормозам и рулевому управлению с механическим приводом (без цепи – то есть без необходимости применения лишней смазки), а также увеличенным межсервисным интервалам:
- Стандартная периодичность технического обслуживания составляет 1000 моточасов с интервалом 6 месяцев, замена масла ведущего моста/трансмиссии производится через 4000 моточасов, а замена масла гидравлики – через 4000 моточасов. Стандартная гарантия составляет 2000 моточасов или один год эксплуатации, гарантия на трансмиссию – 4000 моточасов или два года эксплуатации.
- Доступные опции, позволяющие повысить удобство технического обслуживания, включают: расширенную гарантию = 6000 моточасов и программируемый индикатор интервалов ТО.

## ОПЦИИ

- 11 вариантов стандартных мачт
- Расширенная колея (спереди) для обработки широких грузов
- Защитное ограждение каретки и вилы
- Встроенный механизм бокового смещения
- Немаркие шины
- Сидение с высокой спинкой, с поясничной опорой и подлокотником
- Телескопическая рулевая колонка с памятью наклона
- Monotrol
- Комплекты светодиодов с проблесковыми маячками
- Звуковой сигнал заднего хода
- Разъем питания 12 В
- Аккумуляторы и зарядные устройства
- Расширенный срок гарантии (36 месяцев/6 000 часов)
- Двойные внутренние и панорамное зеркала
- Индикатор веса груза
- Датчик столкновения
- Запуск без ключа с идентификацией оператора
- Перечень ежедневных проверок, необходимых для проведения оператором
- Контроль состояния систем
- Минирычаги TouchPoint™
- Возврат к установленному углу наклона (RTST)
- Лобовое стекло (со стеклоочистителем) и потолочное стекло
- Исполнение для работы на холодных складах
- Автоматическое снижение скорости при поворотах



# КРЕПКИЕ ПОГРУЗЧИКИ. НАДЕЖНЫЕ ПАРТНЕРЫ.™ ДЛЯ ЭКСПЛУАТАЦИИ В ТЯЖЕЛЫХ УСЛОВИЯХ В ЛЮБОМ МЕСТЕ

Hyster поставляет полный модельный ряд, включая складское оборудование, вилочные погрузчики – электрические и с двигателями внутреннего сгорания, контейнерные погрузчики и ричстакеры.

Hyster – это не просто компания-поставщик вилочных погрузчиков. Наша цель – предложить надежное партнерство, соответствующее полному спектру задач по обработке грузов: компания Hyster может предоставить профессиональные консультации по управлению Вашим парком погрузчиков, высокопрофессиональную сервисную поддержку или обеспечить надежные поставки запчастей.

Наша дилерская сеть с высокопрофессиональным персоналом предоставит экспертную, ответственную поддержку на местах. Наши дилеры могут предложить экономичные финансовые пакеты и внедрить программы техобслуживания с эффективным управлением, гарантируя Вам максимально выгодные условия. Наша задача – обеспечивать выполнение Ваших запросов по подъемно-транспортному оборудованию, а Вы можете сконцентрироваться на текущих потребностях Вашего бизнеса сегодня и в будущем.



## HYSTER EUROPE

Centennial House, Frimley Business Park, Frimley, Surrey, GU16 7SG Англия.

Тел.: +44 (0) 1276 538500 Факс: +44 (0) 1276 538559



[www.hyster.eu](http://www.hyster.eu)



[infoeurope@hyster.com](mailto:infoeurope@hyster.com)



[/HysterEurope](https://www.facebook.com/HysterEurope)



[@HysterEurope](https://twitter.com/HysterEurope)



[/HysterEurope](https://www.youtube.com/HysterEurope)

HYSTER  и FORTENS, являются торговыми марками, зарегистрированными в Европейском Союзе и в некоторых других юрисдикциях.

MONOTROL является зарегистрированной торговой маркой, а DURAMATCH и  являются торговыми марками, зарегистрированными в США и в некоторых других юрисдикциях.

Изменения в конструкцию продукции Hyster могут вноситься без предварительного извещения. Представленные на иллюстрациях автопогрузчики могут быть оснащены дополнительным оборудованием.

Подразделение компании NACCO Materials Handling Limited.